

5.31.2 Kupplungskopf mit integrierten Leitungsfiltern 952 201

Applikation

In der Vorrats- und Bremsleitung zwischen Motorwagen und Anhänger.

Zweck

Beim Ankuppeln werden die Kupplungsköpfe an Motorwagen und Anhänger miteinander verbunden. Dies geschieht durch eine Drehung und gleichzeitiges Ineinandergreifen der gegenseitigen Führungen.

Ein zusätzlicher Leitungsfilter ist nicht notwendig.



Vereinigung wesentlicher Funktionen in einem einzigen Produkt.
Vorteile: weniger Zubehör, geringer Platzbedarf, weniger Teile, schnelle und einfache Installation.

Einbaumaße

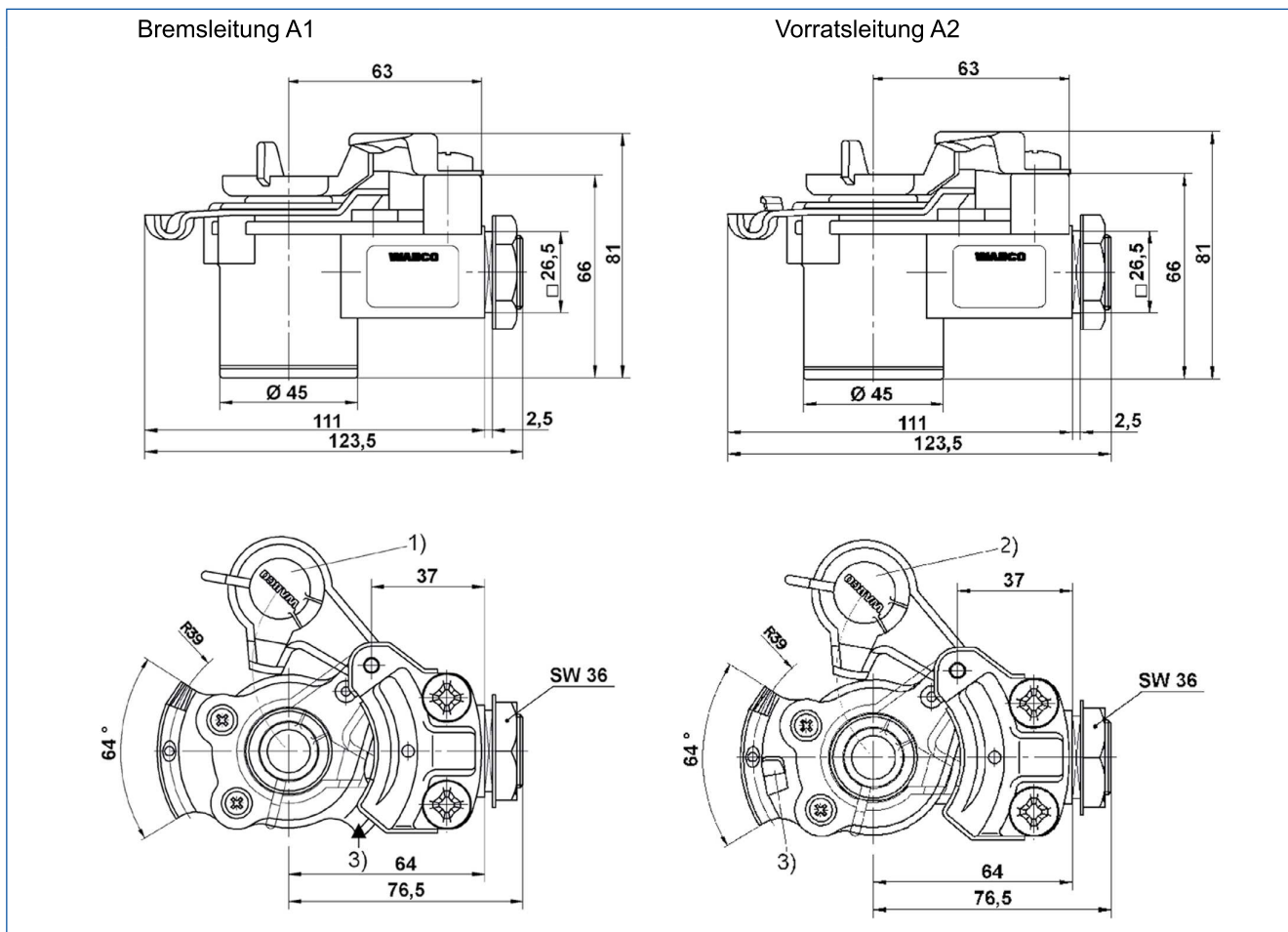

ANSCHLUSSGEWINDE		LEGENDE		
Z = M 16x1,5	1)	Gelber Verschlussdeckel	3)	Vertauschsicherung
	2)	Roter Verschlussdeckel		

Kupplungskopf 952 20X / 452 XXX

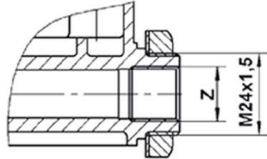
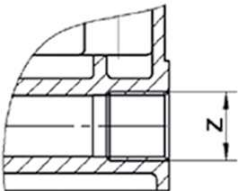
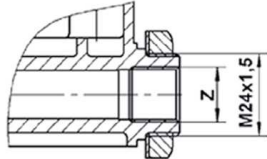
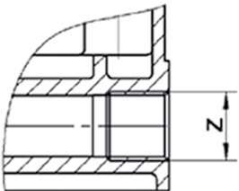
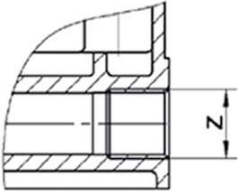
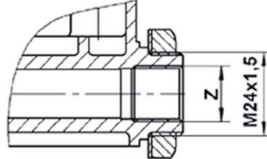
BESTELLNUMMER	AUSFÜHRUNG		VARIANTE	MAX. BETRIEBS- DRUCK	THERMISCHER ANWENDUNGS- BEREICH
	VORRATSLEI- TUNG (ROTER VERSCHLUSSDE- CKEL)	BREMSLEITUNG (GELBER VER- SCHLUSSDE- CKEL)			
952 201 001 0		X		8,5 bar	-40 °C bis +80 °C
952 201 003 0		X			
952 201 002 0	X				
952 201 004 0	X				
952 201 007 0		X			
952 201 008 0		X			
952 201 011 0		X			
952 201 012 0	X				
952 201 013 0		X			
952 201 014 0		X	Nur Außengewinde		
952 201 015 0	X		Kein Gewinde		
952 201 016 0	X				
952 201 017 0		X			